

# CATALOGO

Maquinas de coser AstraLux®

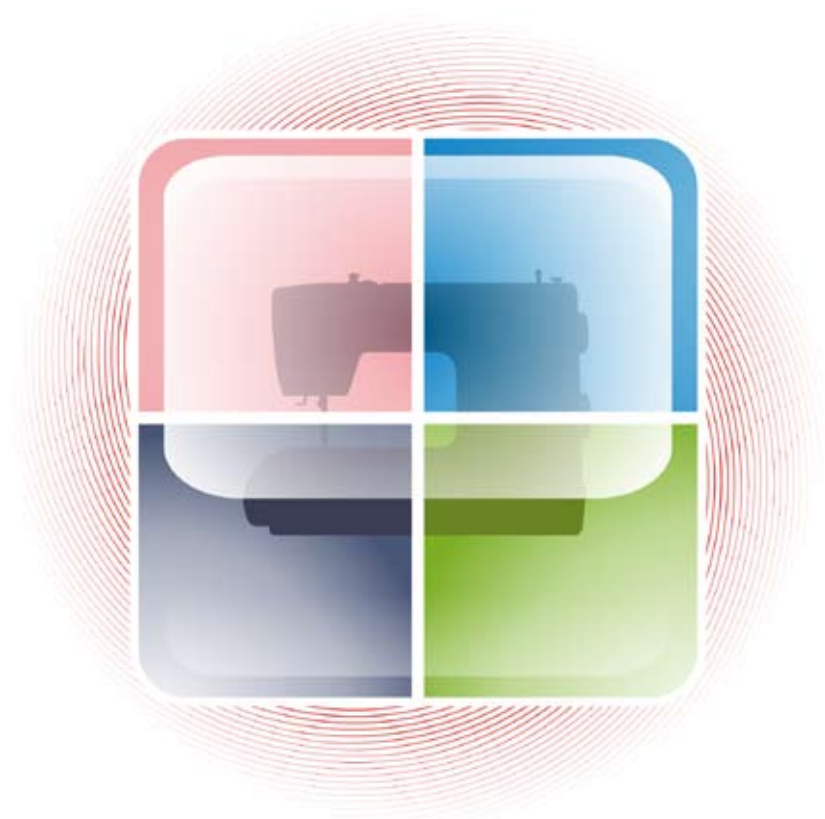

**AstraLux**®  
art of sewing 



**Empresa Astralux, con sede central internacional en Rusia, es hoy en día una de la 3 primeras marcas en dicho mercado, aumentando su cuota día a día. Las altas exigencias a nivel mecánico de nuestro principal centro de distribución, y los numerosos certificados de calidad y premios nos avalan como referente de nuestra calidad, de la igual forma que las más de 100.000 unidades vendidas el año pasado.**

**Astralux, inicia su expansión en España y Portugal, a nivel masivo después de un año de estudio de mercado y algunos contactos iniciales, con el objetivo de posicionarse dentro de las primeras marcas de referencia, al igual que en otros mercados en los que ya opera desde hace tiempo.**

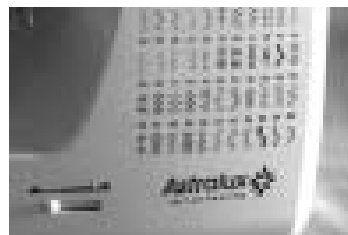

La fábrica de máquinas de coser ASTRALUX ha sido durante los últimos 40 años, un fiable proveedor de productos de alta calidad para muchas otras marcas bien conocidas y respetadas de máquinas de coser en el mercado nacional y mundial, entre las que se encuentran primeras marcas internacionales como SINGER, PFAFF, HUSQVARNA, y muchas otras.

Actualmente ASTRALUX fabrica y comercializa SÓLO MÁQUINAS DE COSER y remalladoras (overlock) domésticas, electrónicas, semi-profesionales, accesorios y complementos, siendo nuestro cometido principal tener Las Máquinas de Coser más FIABLES Y ECONÓMICAS del mercado.

RECONOCIMIENTOS INTERNACIONALES  
Astralux posee, en toda su gama de productos y centros de producción, varios certificados internacionales, entre los cuales se encuentran: ISO 9002, ISO 9001: 2000, BSI (British institute of standards), CE, TUV, GS y otros, así como varios premios internacionales. Confirmación de nuestra alta calidad y excelencia.

**AstraLux**<sup>®</sup>  
art of sewing



## AstraLux 150

### CARACTERISTICAS DE PUNTADA:

### PRESTACIONES DISTINTIVAS:



2 TIPOS DE PUNTADAS Y 17 OPERACIONES DE COSTURA A BASE DE PUNTADAS RECTA Y ZIGZAG. Puntadas para trabajos de aguja tradicionales, puntadas para tejidos elasticos, puntadas decorativas y puntadas feston para hacer bordados, puntadas universales y overlock, puntadas invisibles para hacer dobladillos.

Lanzadera vertical.  
El largo de puntada hasta 4 mm y el ancho de puntada hasta 5 mm.  
Costura de ojales semiautomatica.  
Para coser todo tipo de tela, gracias a:  
transportador reforzado (cremallera de seis tiras).  
Cambio automatico de rebobirado de la canilla.  
Puede utilizarse con el pedal electronico.  
Brazo libre.  
Funda blanda.

*Conjunto de prensatelas:*

*Pie (prensatelas) universal (zigzag);  
Pie para cremallera;  
Pie para coser botones;  
Regla de borde.*

## AstraLux 100

### CARACTERISTICAS DE PUNTADA:

### PRESTACIONES DISTINTIVAS:



9 TIPOS DE PUNTADAS PARA LA COSTURA FACIL. Puntadas para trabajos de aguja tradicionales, puntadas para tejidos elasticos, puntadas decorativas y puntadas feston para hacer bordados, puntadas universales y overlock, puntadas invisibles para hacer dobladillos.

Lanzadera vertical.  
El largo de puntada hasta 4 mm  
El ancho de puntada entre 1 - 5 mm.  
Costura de ojales semiautomatica.  
Para coser todos tipos de tela, gracias a:  
transportador reforzado (cremallera de seis tiras).  
Cambio automatico de rebobirado de la canilla.  
Puede utilizarse con el pedal electronico.  
Brazo libre.  
Funda blanda.

*Conjunto de prensatelas:*

*Pie (prensatelas) universal (zigzag);  
Pie para cremallera;  
Pie para ojales; Pie para coser botones; Regla de borde.*



## AstraLux SR38

### CARACTERISTICAS DE PUNTADA:

### PRESTACIONES DISTINTIVAS:



23 TIPOS DE PUNTADAS PARA LA  
COSTURA PERFECTA!

Puntadas para trabajos de aguja tradicionales, puntadas para tejidos elasticos, puntadas decorativas y puntadas feston para hacer bordados, puntadas universales y overlock, puntadas invisibles para hacer dobladillos.

*Conjunto de prensatelas:*

*Pie (prensatelas) universal (zigzag);  
Pie para cremallera; Regla de borde;  
Pie para ojales semiautomático;  
Pie para coser botones;*

Lanzadera vertical.  
El largo de puntada hasta 4 mm.  
El ancho de puntada hasta 5 mm.  
Costura de ojales semiautomática.  
Para coser todo tipo de tela, gracias a:  
transportador reforzado  
(cremallera de seis tiras);  
prensatelas reguladas.  
Cambio automático de rebobinado de la canilla.  
Puede utilizarse con el pedal electrónico.  
Brazo libre.  
Enhebrador integrado.  
Funda blanda.

## AstraLux SR37

### CARACTERISTICAS DE PUNTADA:

### PRESTACIONES DISTINTIVAS:



23 TIPOS DE PUNTADAS PARA LA  
COSTURA PERFECTA!

Puntadas para trabajos de aguja tradicionales, puntadas para tejidos elasticos, puntadas decorativas y puntadas feston para hacer bordados, puntadas universales y overlock, puntadas invisibles para hacer dobladillos.

*Gran seleccion de prensatelas.*

Lanzadera vertical.  
El largo de puntada hasta 4 mm.  
El ancho de puntada hasta 5 mm.  
Costura de ojales semiautomática.  
Para coser todo tipo de tela, gracias a:  
transportador reforzado  
(cremallera de seis tiras);  
prensatelas reguladas.  
Cambio automático de rebobinado de la canilla.  
Puede utilizarse con el pedal electrónico.  
Brazo libre.  
Enhebrador integrado.  
Enhebrador automático.  
Funda rígida.

# MAQUINAS DE COSER



## electromecanicas

### AstraLux SR36VP

#### CARACTERISTICAS DE PUNTADA:

#### PRESTACIONES DISTINTIVAS:



#### 32 TIPOS DE PUNTADAS PARA LA COSTURA PERFECTA!

Puntadas para trabajos de aguja tradicionales, puntadas para tejidos elasticos, puntadas decorativas y puntadas feston para hacer bordados, puntadas universales y overlock, puntadas invisibles para hacer dobladillos.

*Gran seleccion de prensatelas.*

Lanzadera vertical.  
El largo de puntada hasta 4 mm.  
El ancho de puntada hasta 5 mm.  
Costura de ojales semiautomatica.  
Para coser todo tipo de tela, gracias a:  
transportador reforzado (cremallera de seis tiras);  
prensatelas reguladas;  
Cambio automatico de rebobirado de la canilla.  
Puede utilizarse con el pedal electronico.  
Brazo libre.  
Enhebrador automatico.  
Funda rigida.

### AstraLux 2216

#### CARACTERISTICAS DE PUNTADA:

#### PRESTACIONES DISTINTIVAS:



#### 18 TIPOS DE PUNTADAS PARA LA COSTURA PERFECTA!

Puntadas para trabajos de aguja tradicionales, puntadas para tejidos elasticos, puntadas decorativas y puntadas feston para hacer bordados, puntadas universales y overlock, puntadas invisibles para hacer dobladillos.

*Conjunto de prensatelas:*

*Pie (prensatelas) universal (zigzag);  
Pie para cremallera;  
Pie para ojales; Pie para coser botones; Regla de borde.*

Lanzadera vertical.  
El largo de puntada hasta 4 mm.  
El ancho de puntada hasta 5 mm.  
Costura de ojales automatica.  
Para coser todo tipo de tela, gracias a:  
transportador reforzado (cremallera de seis tiras);  
prensatelas reguladas.  
Cambio automatico de rebobirado de la canilla.  
Puede utilizarse con el pedal electronico.  
Brazo libre.  
Funda blanda.

## MAQUINAS DE COSER



# electromecanicas

### AstraLux 2326/2321

#### CARACTERISTICAS DE PUNTADA:

#### PRESTACIONES DISTINTIVAS:



#### 26/21 TIPOS DE PUNTADAS PARA LA COSTURA PERFECTA!

Puntadas para trabajos de aguja tradicionales, puntadas para tejidos elasticos, puntadas decorativas y puntadas feston para hacer bordados, puntadas universales y overlock, puntadas invisibles para hacer dobladillos.

Lanzadera vertical.  
El largo de puntada hasta 4 mm.  
El ancho de puntada hasta 5 mm.  
Costura de ojales automatica.  
Para coser todo tipo de tela, gracias a:  
transportador reforzado  
(cremallera de seis tiras);  
prensatelas reguladas.  
Cambio automatico de rebobinado de la canilla.  
Puede utilizarse con el pedal electronico.  
Brazo libre.  
Enhebrador automatico.  
Funda rigida.

*Gran seleccion de prensatelas.*

### AstraLux 4032

#### CARACTERISTICAS DE PUNTADA:

#### PRESTACIONES DISTINTIVAS:



#### REALIZE 34 TIPOS DE PUNTADA.

Puntadas para trabajos de aguja tradicionales, puntadas para tejidos elasticos, puntadas decorativas y festoon, puntadas overlok, puntadas invisibles para haser dobladillos.

Garfio rotativo vertical  
El largo de puntada hasta 4 mm.  
El ancho de puntada hasta 7 mm. Costura del ojal automatica  
Regulacion del equilibrio del nudo  
Ajustador del hilo automatico  
Elevacion adicional del pie del presser de la altura hasta 15mm. "Superlift" (posibilidad de coser los tejidos gruesos)  
Trabaja con diferentes tipos de las telas, gracias a :  
transportador inferior reforsado (de 6 tiras);  
regulador de la pacion del pie en la tela.  
Cambio automatic de rebobinado de la canilla  
Regulador de la tencion con seguridad  
Boton reverso trabaja con pedal electronica brazo libre cambio de los pies rapido funda rigida.

**NOVEDAD**

*Gran seleccion de prensatelas.*

MAQUINAS DE  
COSER

**NOVEDAD**



**electromecanicas**

## AstraLux DC 8365

### CARACTERISTICAS DE PUNTADA:

### PRESTACIONES DISTINTIVAS:



9 TIPOS DE PUNTADAS PARA LA COSTURA FACIL.

Puntadas para trabajos de aguja tradicionales, puntadas para tejidos elasticos, puntadas decorativas y puntadas feston para hacer bordados, puntadas universales y overlock, puntadas invisibles para hacer dobladillos.

Lanzadera vertical.

El largo de puntada hasta 4 mm

El ancho de puntada entre 1- 5 mm.

Costura de ojales semiautomatica.

Para coser todos tipos de tela, gracias a: transportador reforzado (cremallera de seis tiras).

Cambio automatico de rebobirado de la canilla.

Puede utilizarse con el pedal electronico.

Brazo libre.

Funda blanda.

*Conjunto de prensatelas:*

*Pie (prensatelas) universal (zigzag);*

*Pie para cremallera;*

*Pie para ojales;*

*Pie para coser botones;*

*Regla de borde.*

## AstraLux DC 8373

### CARACTERISTICAS DE PUNTADA:

### PRESTACIONES DISTINTIVAS:



21 TIPOS DE PUNTADAS PARA LA COSTURA PERFECTA!

Puntadas para trabajos de aguja tradicionales, puntadas para tejidos elasticos, puntadas decorativas y puntadas feston para hacer bordados, puntadas universales y overlock, puntadas invisibles para hacer dobladillos.

Lanzadera vertical.

El largo de puntada hasta 4 mm.

El ancho de puntada hasta 5 mm.

Costura de ojales semiautomatica.

Para coser todo tipo de tela, gracias a: transportador reforzado (cremallera de seis tiras); prensatelas reguladas.

Cambio automatico de rebobirado de la canilla.

Puede utilizarse con el pedal electronico.

Brazo libre.

Enhebrador integrado.

Funda blanda.

*Gran seleccion de prensatelas.*

**MAQUINAS DE  
COSER**

**NOVEDAD**



**electromecanicas**

**AstraLux DC 8577**

**CARACTERISTICAS DE  
PUNTADA:**

**PRESTACIONES  
DISTINTIVAS:**



**23 TIPOS DE PUNTADAS PARA LA  
COSTURA PERFECTA!**

Puntadas para trabajos de aguja tradicionales, puntadas para tejidos elasticos, puntadas decorativas y puntadas feston para hacer bordados, puntadas universales yoverlock, puntadas invisibles para hacer dobladillos.

Lanzadera vertical.  
El largo de puntada hasta 4 mm.  
El ancho de puntada hasta 5 mm.  
Costura de ojales semiautomatica.  
Para coser todo tipo de tela, gracias a:  
transportador reforzado (cremallera de seis tiras);  
prensatejas reguladas.  
Cambio automatico de rebobinado de la canilla.  
Puede utilizarse con el pedal electronico.  
Brazo libre.  
Enhebrador integrado.  
Enhebrador automatico.  
Funda blanda.

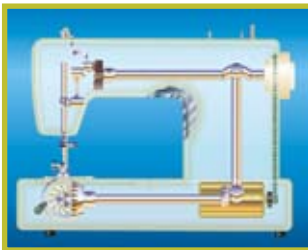

# MAQUINAS DE COSER

\* - máquinas de pequeñas magnitudes - mini,  
\*\* - innovaciones  
f/r - funda rígida; f/r - funda rígida



## electromecánicas

Máquinas de coser multifuncionales:	150	100	DC-8365**	590*	SR-38	SR-37	SR-VF	2216	2321	DC-8373**	DC-8577**	2326	4032	700	750
Cantidad de costuras	2	9	9	11	23	23	32	18	21	21	23	26	34	35	35
Mando mecánico	V	V	V	V	V	V	V	V	V	V	V	V	V	V	V
Estructura compacta con manilla incorporada para la transportación	V	V	V	V	V	V	V	V	V	V	V	V	V	V	V
Indicador del tipo de costura	V	V	V	V	V	V	V	V	V	V	V	V	V	V	V
<b>Tipo de mecanismo de canilla</b>															
Canilla vertical	V	V	V	V	V	V	V	V	V	V	V	V	V	V	V
Canilla vertical rotativa													V		
Canilla horizontal														V	V
Particularidades técnicas que permiten lograr una costura de calidad		V													
Mecanismo ribeteador incorporado (CUTTER)															V
Transportador de 6-dientes (transportador inferior intensivo)	V	V	V	V	V	V	V	V	V	V	V	V	V	V	V
Trabajo con aguja doble	V	V	V	V	V	V	V	V	V	V	V	V	V	V	V
Control del balance del ojal	V	V	V	V	V	V	V	V	V	V	V	V	V	V	V
Ajuste del nivel de elevación del brazo	V	V	V	V	V	V	V	V	V	V	V	V	V	V	V
Ajuste de la tensión del brazo en la tela	V	V	V	V	V	V	V	V	V	V	V	V	V	V	V
Ajuste ligero del largo de la acolchadura (mm)	0-4	0-4	fij.	0-4	0-4	0-4	0-4	0-4	0-4	0-4	0-4	0-4	0-4	0-4	0-4
Ajuste ligero del ancho del zigzag (mm)	0-5	0-5	fij.	0-5	0-5	0-5	0-5	fij.	0-5	0-5	0-5	0-5	0-7	0-7	0-4
Ajustador de la tensión del hilo	V	V	V	V	V	V	V	V	V	V	V	V	V	V	V
<b>Funciones que facilitan el funcionamiento</b>															
Régimen del ovillado de la canilla con el cambio automático a la marcha en Vacío	V	V	V	V	V	V	V	V	V	V	V	V	V	V	V
Ajustador automático del hilo									V			V	V	V	V
Cortador del hilo	V	V	V	V	V	V	V	V	V	V	V	V	V	V	V
Posibilidades adicionales															
Ribeteado semi-automático en 4 recepciones	V	V	V	V	V	V	V	V	V	V	V	V	V	V	V
Ribeteado automático del ojal en 1 recepción												V	V	V	V
Reversión	V	V	V	V	V	V	V	V	V	V	V	V	V	V	V
Desconexión del mecanismo de la alimentación del hilo									V			V	V	V	V
Iluminación de la superficie laboral	V	V	V	V	V	V	V	V	V	V	V	V	V	V	V
Mando de la manga	V	V	V	V	V	V	V	V	V	V	V	V	V	V	V
Trabajo del pedal electrónico con la admisión paulatina de la velocidad	V	V	V	V	V	V	V	V	V	V	V	V	V	V	V
<b>Montaje</b>															
Pte (prensateñas)	4	5	3	5	13	13	13	5	13	5	5	13	13	14	13
Caja	f/b	f/b	f/b	f/b	f/r	f/r	f/r	f/b	f/r	f/b	f/b	f/r	f/r	f/r	f/r
Peso	7,3	7,3	7,1	6,1	7,3	9,1	9,1	10	10,5	8,00	8,00	10,5	10,2	10,2	10,2

# MAQUINAS DE COSER



## electromecanicas

### AstraLux 700

#### CARACTERISTICAS DE PUNTADA:

#### PRESTACIONES DISTINTIVAS:



35 TIPOS DE PUNTADAS PARA LA COSTURA PERFECTA!  
Puntadas para trabajos de aguja tradicionales, puntadas para tejidos elasticos, puntadas decorativas y puntadas feston para hacer bordados, puntadas universales y overlock, puntadas invisibles para hacer dobladillos.

*Gran seleccion de prensatelas.*

Tiene el sistema overlock (prensatelas zigzag y cortador especial incorporadas - **CUTTER**).  
Lanzadera horizontal.  
El largo de puntada hasta 4 mm.  
El ancho de puntada hasta 7 mm.  
Costura de ojales automatica.  
Para coser todo tipo de tela, gracias a: transportador reforzado (cremallera de seis tiras); prensatelas reguladas.  
Cambio automatico de rebobinado de la canilla.  
Puede utilizarse con el pedal electronico.  
Brazo libre.  
Enhebrador integrado.  
Enhebrador automatico.  
Funda rigida.

### AstraLux 750

#### CARACTERISTICAS DE PUNTADA:

#### PRESTACIONES DISTINTIVAS:



35 TIPOS DE PUNTADAS PARA LA COSTURA PERFECTA!  
Puntadas para trabajos de aguja tradicionales, puntadas para tejidos elasticos, puntadas decorativas y puntadas feston para hacer bordados, puntadas universales y overlock, puntadas invisibles para hacer dobladillos.

*Gran seleccion de prensatelas.*

Lanzadera horizontal.  
El largo de puntada hasta 4 mm.  
El ancho de puntada hasta 7 mm.  
Costura de ojales automatica.  
Para coser todo tipo de tela, gracias a: transportador reforzado (cremallera de seis tiras); prensatelas reguladas.  
Cambio automatico de rebobinado de la canilla.  
Puede utilizarse con el pedal electronico.  
Brazo libre.  
Enhebrador integrado.  
Enhebrador automatico.  
Funda rigida.

## MAQUINAS DE COSER



## electronicas/ computerizadas

### AstraLux XP-45

#### CARACTERISTICAS DE PUNTADA:

#### PRESTACIONES DISTINTIVAS:



29 TIPOS DE PUNTADAS PARA LA COSTURA PERFECTA!  
Puntadas para trabajos de aguja tradicionales, puntadas para tejidos elasticos, puntadas decorativas y puntadas feston para hacer bordados, puntadas universales y overlock, puntadas invisibles para hacer dobladillos.

*Gran seleccion de prensatelas.*

Lanzadera horizontal  
Puede trabajar con el pedal electronico y con el boton "start/stop".  
La maquina tiene el regulador de velocidad situado en la parte delantera.  
El largo de puntada hasta 4 mm.  
El ancho de puntada regulado hasta 7 mm.  
Costura de ojales automatica. Para coser todos tipos de tela, gracias a:  
transportador reforzado (cremallera de seis tiras); prensatelas reguladas (de 9 niveles).  
Cambio automatico de rebobirado de la canilla. Puede utilizarse con el pedal electronico. Brazo libre.  
Enhebrador integrado.  
Funda rigida.

### AstraLux 9700/9710

#### CARACTERISTICAS DE PUNTADA:

#### PRESTACIONES DISTINTIVAS:



341 TIPOS DE PUNTADAS PARA LA COSTURA PROFESIONAL Y PERFECTA!!!  
Puntadas para trabajos de aguja tradicionales, puntadas para tejidos elasticos, puntadas decorativas y puntadas feston para hacer bordados, puntadas universales y overlock, puntadas invisibles para hacer dobladillos.

*Gran seleccion de prensatelas.*

Lanzadera horizontal. Tiene el sistema overlock (prensatelas zifzag y cortador especial incorporadas - "CUTTER"). El largo de puntada hasta 4 mm. El ancho de puntada hasta 7 mm. 7 tipos de ojales de costura automatica. 1 tipos de letras para monogramas. Pantalla iluminada. El sistema sensormatic. Es posible utilizar la combinacion de puntadas. Todas las secuencias de puntadas pueden almacenarse en una de las 40 memorias para tener listo todo lo que necesite Reflejo especulativo de puntadas. Control electronico de malfunction.  
Para coser todo tipo de tela, gracias a:  
transportador reforzado; prensatelas reguladas.  
Cambio automatico de rebobirado de la canilla. Puede trabajar con el pedal electronico y con el boton "start/stop". La maquina tiene el regulador de velocidad situado en la parte delantera. Brazo libre. Enhebrador y cortador de hilos integrados. Funda rigida.

# MAQUINAS DE COSER



## computerizadas

### AstraLux 9800/9810

#### CARACTERISTICAS DE PUNTADA:

#### PRESTACIONES DISTINTIVAS:



265 TIPOS DE PUNTADAS PARA LA COSTURA PROFESIONAL Y PERFECTA!!!

Puntadas para trabajos de aguja tradicionales, puntadas para tejidos elasticos, puntadas decorativas y puntadas feston para hacer bordados, puntadas universales y overlock, puntadas invisibles para hacer dobladillos

*Gran seleccion de prensatelas*

Lanzadera horizontal.

El largo de puntada hasta 4 mm.

El ancho de puntada hasta 7 mm.

12 tipos de ojales de costura automatica.

3 tipos de letras para monogramas.

Pantalla iluminada.

El sistema sensomatic.

Es posible utilizar la combinacion de puntadas.

Todas las secuencias de puntadas pueden almacenarse en una de las 80 memorias para tener listo todo lo que necesite.

Reflejo especulativo de puntadas.

Control electronico de malfunction.

Para coser todo tipo de tela, gracias a:  
transportador reforzado;  
prensatelas reguladas.

Cambio automatico de rebobirado de la canilla.

Puede trabajar con el pedal electronico y con el boton "start/stop".

La maquina tiene el regulador de velocidad situado en la parte delantera.

Brazo libre.

Enehbrador y cortador de hilos integrados.

Funda blanda.

### AstraLux 9900/9910



503 TIPOS DE PUNTADAS PARA LA COSTURA PROFESIONAL Y PERFECTA!!!

Puntadas para trabajos de aguja tradicionales, puntadas para tejidos elasticos, puntadas decorativas y puntadas feston para hacer bordados, puntadas universales y overlock, puntadas invisibles para hacer dobladillos

*Gran seleccion de prensatelas*



MAQUINAS DE  
COSER

NOVEDAD



computerizadas

## AstraLux R20

### CARACTERISTICAS DE PUNTADA:

### PRESTACIONES DISTINTIVAS:



401 Tipos de puntadas para la costura profesional y perfecta. Puntadas para trabajos de aguja tradicionales, puntadas para tejidos elasticos, puntadas decorativas y puntadas feston para haser bordados, monogramas, puntadas universales y overlock, puntadas invisibles para haser dobladillos.

#### ACCESORIOS:

Porta conos  
Filtro  
Porta carretel grande -2  
Porta carretel pequeño -2  
Bobinas -3  
Sobre de agujas (3 agujas simples , 1 aguja doble)  
Destornillador -2  
Cepillo y abridor de ojal  
Levantador de rodillera  
Chapa aguja para costura recta

#### Gran seleccion de prensateles:

Pie universal (RA)  
Pie para cremalleras (RB)  
Pie para botones (RC)  
Pie para fruncido (RD)  
Pie para acolchado ¼ (RE)  
Pie para acolchado (RF)  
Pie dobladillador (RG)  
Pie para acordonar (RH)  
Pie para costura superpuesta (RI)  
Pie ojalador (RJ)  
Pie para costura satin (RK)  
Pie de dedo abierto (RN)  
Pie para zurcir/ bordar (RL)  
Pie para dobladillo ciego (RM)  
Guia de costura

Maquina semiindustrial  
Bobina rotativa vertical  
Velocidad 1000 ppm.  
Transportador superior incorporado (sistema DFS)

El largo de la puntada hasta 5 mm  
El ancho de la puntada hasta 7 mm  
14 tipos de ojales automaticos 2 tipos de las letras

Pantalla iluminada de cristal liquido  
Orientacion de la costura en pantalla por medio de graficos.  
El sistema sensormatic.

Posibilidad de combinacion de las costuras.

8 memorias temporales ( cada una para 80 motivos de las costuras)  
Control electronico de malfuncion.

Reflejo espectacularivo de puntadas.  
Cose todos tipos de telas.T  
ransportador inferior reforzado ( 6 dientes)

Ajuste de la tencion del brazo en la tela.

Control del balance del ojal.

Boton de la posicion de la aguja

Boton para fijar la costura

Reverso Trabajo con aguja doble

Regimen del ovillado de la canilla con el cambio automatic a la marcha en vacio.

Trabaja con boton START/ STOP y con pedal electronica.

Sistema de rodillera

Mando para regulacion de la velocidad. Mando de la mangalluminacion de la superficie laboral.

Enhebrador y cortador de hilos integrados.

Diseño modern y elegante.

Sistema de rodillera Funda blanda

Peso : 17,4 kg

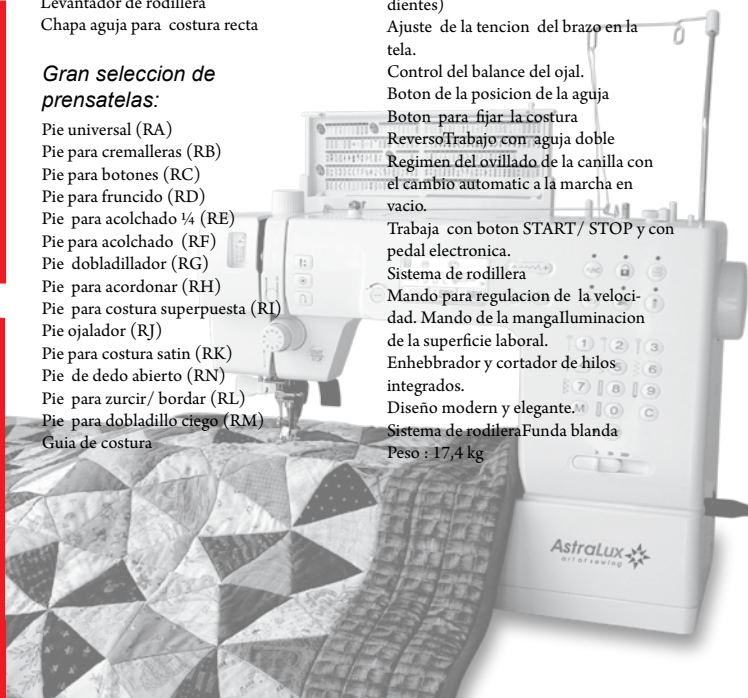
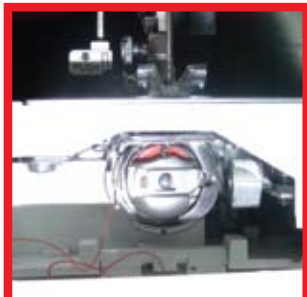

# MAQUINAS DE COSER

# NOVEDAD

## electronicas/computerizadas



### AstraLux 9500

#### CARACTERISTICAS DE PUNTADA:

60 TIPOS DE PUNTADAS.  
Puntadas para trabajos de aguja tradicional, puntadas para tejidos elasticos, Puntadas decorativas y puntadas feston para haser bordados, puntadas Universales y overlock puntadas invisibles para haser dobladillos.

#### PRESTACIONES DISTINTIVAS:

Enhebrado inferior horizontal.  
El largo de la puntada hasta 4,5 mm  
El ancho de la puntada hasta 7mm  
11 tipos de ojales de costura automatica  
Pantalla iluminada de cristal liquido  
Orientacion de la costura en pantalla por medio de graficos  
El sistema sensormatic  
Ajuste de sonido.  
Cose todos tipos de las telas  
Transportador inferior reforzado (6 tiraas)  
Ajuste de la tencion del brazo en la tela  
Control del balance del ojal.  
Boton de posicion de aguja.  
Boton para fijar de costura.  
Reverso  
Trabajo con aguja doble  
Cambio de las operaciones rapido y comodo  
Regimen del ovillado de la canilla con el cambio automatic a la marcha en vacio.  
Trabajo con el pedal electronica  
Mando de la manga  
Enhebrador y cortador de hilos integrados.  
Diiseño elegante y moderno  
Funda blanda  
Peso: 9,3kg

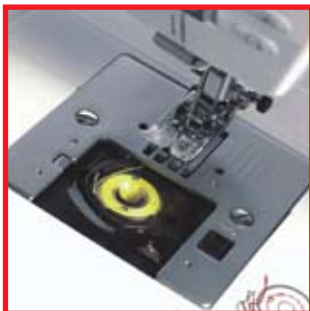
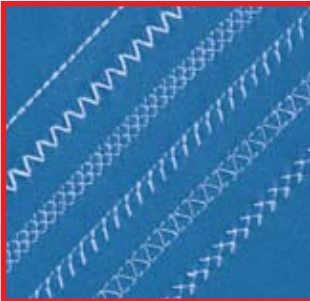

# MAQUINAS DE COSER



## electronicas/computerizadas

Máquinas de coser multifuncionales:	XP-45	9500 new	9700 / 9710	9800 / 9810	R20 new	9900 / 9910
Clase de máquina	electrónica	computerizada	computerizada	computerizada	computerizada	computerizada
Cantidad de costuras	29	60	341	265	401	503
Mando sensorial		V	V	V	V	V
Monitor de cristal líquido donde se refleja la información			V	V	V	V
Estructura compacta con manilla incorporada para la transportación	V	V	V	V	V	V
Mesa cómoda para el guardado de utensilios	V	V	V	V	V	V
Funda	rígida	blanda	blanda	blanda	blanda	blanda
<b>Tipo de mecanismo de canilla</b>						
Canilla vertical rotativa					V	
Canilla horizontal	V	V	V	V		V
Particularidades técnicas que permiten lograr una costura de calidad						
Ribeteado automático del ojal en 1 recepción	V	V	V	V	V	V
Cantidad de ojales	1	11	7	12	14	12
Transportador de 6-dientes (transportador inferior intensivo)	V	V	V	V	V	V
Mecanismo ribeteador incorporado (CUTTER)			V			
Trabajo con aguja doble. Control del balance del ojal	V	V	V	V	V	V
Ajuste del nivel de elevación del brazo	V	V	V	V	V	V
Ajuste de la tensión del brazo en la tela	V	V	V	V	V	V
Ajuste ligero del largo de la acolchadura (mm)	0-4	0-4,5	0-4	0-4	0-5	0-4
Ajuste ligero del ancho del zigzag (mm)	0-7	0-7	0-7	0-7	0-8	0-7
Ajustador de la tensión del hilo superior y automático del hilo inferior	V	V	V	V	V	V
Reversión. Desconexión del mecanismo de la alimentación del hilo	V	V	V	V	V	V
Botón de remachado de puntos.		V	V	V	V	V
Botón de posición de la aguja.	V	V	V	V	V	
Iluminación de la superficie laboral. Mando de la manga.	V	V	V	V	V	V
Funcionamiento del pedal electrónico con la admisión paulatina de la velocidad	V	V	V	V	V	V
Funcionamiento con el botón start/stop	V		V	V	V	V
Ajuste ligero de la velocidad por medio del ajustador electrónico	V		V	V	V	V
<b>Funciones que facilitan el trabajo</b>						
Régimen del ovillado de la canilla con el cambio automático a la marcha en vacío	V	V	V	V	V	V
Carga rápida de la canilla	V	V	V	V	V	V
Ajustador automático del hilo. Cortador incorporado del hilo.	V	V	V	V	V	V
Posibilidades adicionales						
Menú de elección rápida de la costura		V	V	V	V	V
Posibilidad de combinación de dibujos ("mis costuras")			V	V	V	V
Casillas de memoria de la máquina			40 elementos	80 elementos	640 elementos	80 elementos
Reflejo especulativo de las costuras			V	V	V	V
Cantidad de caracteres para los monogramas			1	3	2	3
Programa de defensa (advertencia en caso de errores)		V	V	V	V	V
<b>Estructura</b>						
Cantidad de brazos	13	8	15 (2 brazos ribeteadores)	14	15	14
Transportador superior			V	V	V	V
Peso	10,2	9,3	11,3	11,3	11,6	11,3

## MAQUINAS REMALLADORAS



(overloks)

### AstraLux 820

#### CARACTERISTICAS INCORPORADAS:



OVERLOCK DE 3/4 HILOS.  
14 PROGRAMAS FUNCIONALES.  
Arrastre diferencial.  
Puntada de borde enrollado.  
Enhebrado automatico de la aguja izquierda  
**(AUTO LOOPER)**.  
Plataforma del brazo libre.  
El largo de puntada regulado hasta 4 mm.  
El ancho de puntada regulado hasta 7mm.  
Cambio de puntadas sin cambiar la placa de agujas.  
Puntada overlock estrecha .  
Enhebrado facil y comodo.  
Diseño moderno.  
Se puede desconectar la cuchilla superior y usarlo como placa de deslice del tejido.

### AstraLux 822

#### CARACTERISTICAS INCORPORADAS:



OVERLOCK DE 2/3/4 HILOS.  
20 PROGRAMAS FUNCIONALES.  
Arrastre diferencial.  
Puntada de borde enrollado.  
Enhebrado automatico de la aguja izquierda  
**(AUTO LOOPER)**.  
Plataforma del brazo libre.  
El largo de puntada regulado hasta 4 mm.  
El ancho de puntada regulado hasta 7mm.  
Cambio de puntadas sin cambiar la placa de agujas.  
Puntada overlock estrecha.  
Enhebrado facil y comodo.  
Diseño moderno.  
Se puede desconectar la cuchilla superior y usarlo como placa de deslice del tejido.

# MAQUINAS REMALLADORAS



(overloks)

MAQUINAS DE COSER RIBETEADORAS :	820D	822D
Cantidad de operaciones	14	20
Diseño cómodo, moderno		
carga cómoda de los hilos (indicadores de color)	V	V
carga automática del ojalador izquierdo	V	V
estructura compacta cómoda con manilla incorporada para el transportamiento	V	V
Funda	blanda	blanda
<b>Particularidades técnicas que permiten lograr una costura de calidad</b>		
Plataforma de manga desmontable	V	V
Ajuste del nivel de elevación del brazo	V	V
Ajuste de la tensión del brazo en la tela	V	V
Ajuste ligero del largo de la acolchadura (mm)	0-4	0-4
Ajuste ligero del ancho del zigzag (mm)	0-7	0-7
Ajustadores mecánicos de la tensión de los hilos	V	V
Deconexión del cuchillo superior	V	V
Presencia del transportador de incorporación diferencial	V	V
Iluminación de la superficie laboral	V	V
Trabajo del pedal electrónico con la admisión paulatina de la velocidad	V	V
<b>Particularidades funcionales</b>		
Cantidad de hilos	3/4	2/3/4
Costura estrecha de ribeteado	V	V
Posibilidad de ejecución de la junta	V	V
Características técnicas		
Velocidad de costura (acolchaduras por minuto)	1250	1250
Peso (kg)	7	7

# CATÁLOGO DE MAQUINAS DE COSER



Maquinas de coser  
electromecanicas



Maquinas de costure de  
clase electronicas



Maquinas de costure de  
clase computarizadas



Maquinas remalladoras  
(overlock)

# MAQUINAS DE COSER

## accesorios

### ACCESORIOS STANDARD

### ACCESORIOS OPCIONAL

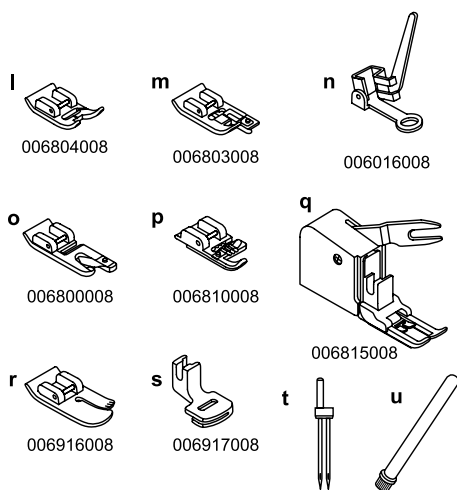
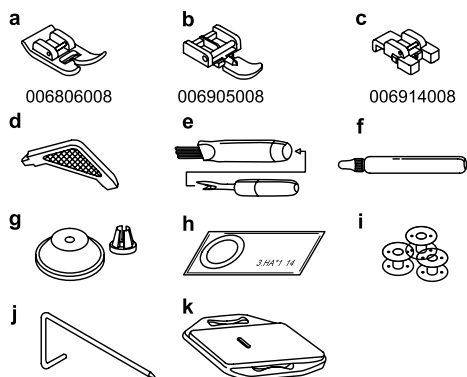

#### Accesorios standard

- a. Pie universal
- b. Pie para cremallera
- c. Pie para coser botones
- d. Destornillador grande
- e. Pincel/ Corta-ojales
- f. Aceitera
- g. Portacarrete
- h. Agujas (3x)
- i. Canillas (3x)
- j. Regla de borde
- k. Zurcida plancha

#### Accesorios opcional

- l. Pie para bordar
- m. Pie overlock
- n. Pie para zurcido
- o. Pie para ruedos
- p. Pie para hilo de cordon
- q. Pie regular
- r. Pie para acolchar
- s. Pie fruncidor
- t. Aguja doble
- u. Segundo pasador de carrete

**ASTRALUX IBÉRICA**  
Icap Iberica S.L CIF:B92320910

Oficinas Centrales  
Camino Camoján,7 of. 10  
Marbella CP 29602

Centro de Almacenaje y Distribución  
Polígono Ind. Guadalmar  
Málaga

Departamento de Administración/Logística  
Diana Berieva Directora de Departamento  
Tlf./Fax 951 968 539  
[icapiberica@gmail.com](mailto:icapiberica@gmail.com)